

E-Öffner für die obere Verriegelung (1- und 2-flg. Brandschutztüren)
Electric strike for top locking point (single and double-leaf fire doors)

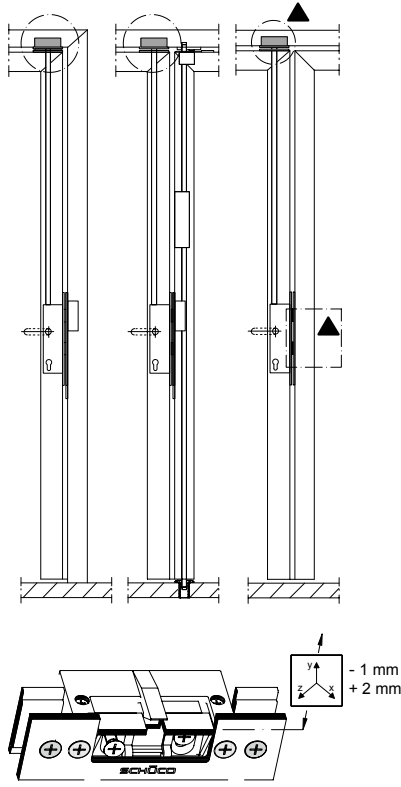

Elektrischer Türöffner

- Passend für obere Verriegelung
- Inklusive Schließblech mit vormontierten Drehnutensteinen
- Integrierte bipolare EMV Schutzdiode

Electric strike

- Suitable for top locking point
- Includes strike plate with pre-assembled locking cams
- Integrated bipolar EMC protective diode

Nennspannung Rated voltage	AC/DC	12 - 48 V	12 - 24 V	12 - 48 V
Stromaufnahme Current consumption	12 - 24 V	0,2 - 0,4 A	0,1 - 0,5 A	0,2 - 0,4 A
	24 - 48 V	0,1 - 0,2 A	-	0,1 - 0,2 A
Mit Rückmeldung With feedback		○	○	○
Signalprozessor Signal processor		○	●	○
Geräuschdämpfung Noise reduction		○	○	●
	Hinweis Note	9	7	8 9 ▲
Innen öffnend Inward-opening	DIN LS	268 343	268 344	267 545
	DIN RS			
Außen öffnend Outward-opening	DIN LS	268 343	268 344	267 545
	DIN RS			
		1	1	1

Einsetzbar in: • *Can be used in:*

Brand- und Rauchschutztüren Fire and smoke doors		
Schüco ADS 65.NI FR 30	●	●
Schüco ADS 80 FR 30	●	●
Schüco ADS 80 FR 60	●	● ▲
Schüco Firestop T90	●	○
Schüco ADS 65.NI SP	○	○

- 7 • Empfehlung bei Einsatz von Drehtürantrieben oder bei hohen Vorlasten auf der Falle
- Geringe Stromaufnahme von nur 0,1 - 0,5 A. Stromaufnahme während der Entriegelungszeit kurzfristig 500 mA
- Freigabe unter erhöhter Vorlast auch bei Gleichstrom durch Signalprozessor
- Dauerbetriebsfest 12 bis 24 V AC / DC ±15 %
- Recommended for use with side-hung door drives or with high initial loading on the latch
- Low current consumption of only 0.1 - 0.5 A. Current consumption during the unlocking period is 500 mA for a short time
- Can be released under increased initial loading even with direct current through the signal processor
- Continuous operation: 12 to 24 V AC / DC ±15 %

- 8 • Gedämpfte Rückstellung der E-Öffner-Falle
- Nur einsetzbar bei 2-flügeligen Türen ohne Standflügelverriegelung
- Return of the electric strike latch is dampened
- Can only be used for double-leaf doors without secondary leaf locking

- ▲ • Verriegelungskombination nicht zugelassen in Deutschland, Länderspezifische Zulassung beachten
- Locking combination not approved in Germany. Take account of country-specific approvals.

- 9 • Dauerbetriebsfest 12 und 24 V AC / DC ±15 %
- Continuous operation 12 and 24 V AC / DC ±15 %



Wenn die Stromabgabe des Drehtürantriebes nicht ausreicht, muss ein zusätzliches Netzgerät eingesetzt werden, z.B. wenn Geräte, wie Sensorleisten, Rauchmelder, Radarbewegungsmelder zusätzlich angeschlossen werden.

If the current output from the automatic door opener is insufficient, an additional power pack must be used, for example if devices such as sensors, smoke detectors, radar movement detectors etc. are also installed.